

- > **Anschluss: 1/4" ... 3/4" (ISO G/PTF)**
- > **Hilft bei der Einhaltung der Europäischen Maschinen-Richtlinie**
- > **Kontrollierte, langsame Druckbeaufschlagung des sekundären Systems beim Einschalten der Anlage**
- > **Elektropneumatische, pneumatische oder manuelle Betätigung**
- > **Hohe Belüftungs- und Entlüftungskapazität**



Technische Merkmale

Betriebsmedium:

Druckluft

Maximaler Betriebsdruck:

3 bar (43 psi) minimum
10 bar (145 psi) (elektropneumatisch)
17 bar (246 psi) (pneumatisch)

Öffnungsdruck:

Voller Durchfluss bei 50 ... 80% des Primärdrucks.

Füllzeit:

Für 2 Liter Behältervolumen und 6,3 bar (90 psi) Primärdruck
0,2 Sek. minimum
75 Sek. maximum

Durchfluss:

57 dm³/s
Betriebsdruck: 6,3 bar (91 psi) Δp:
0,5 bar (7 psi)

Anschlüsse:

1/4", 3/8", 1/2" oder 3/4"

Steuerluftanschluss:

1/4 PTF mit PTF Hauptanschluss
Rc1/4 mit ISO G Hauptanschluss

Entlüftungsanschluss:

1/2 PTF mit PTF Hauptanschluss
G1/2 mit ISO G Hauptanschluss

Manometeranschluss:

1/8 PTF mit PTF Hauptanschluss
Rc1/8 mit ISO G Hauptanschluss

Umgebungs-/Mediums-temperatur:

Elektropneumatische Ausführung
-20° ... +50°C (-4° ... +122°F)
Pneumatische Ausführung
-20° ... +80°C (-4° ... +176°F)
Ausführung mit Manometer:
-20° ... +65°C (-4° ... +149°F)
Um das Einfrieren der beweglichen Teile zu vermeiden, muss die Druckluft unter +2°C (+35°F) frei von Feuchtigkeit sein.

Material:

Gehäuse & Rahmen:
Zink eloxiert
Zwischenteil: Aluminium
Deckel: Zink
Dichtungen: NBR

Kenngrößen für Elektromagnete

Spannungstoleranz	± 10%
Relative Einschaltdauer	100% Dauerbetrieb
Nennweite	1,0 mm
Elektrischer Anschluss	Industriestandard, 22 mm
Magnetspule	Drehbar in 90°-Intervallen
Schutzart	IP 65 (mit abgedichtetem Steckverbinder)

Technische Daten - Standard Ausführung

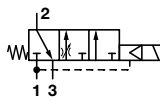
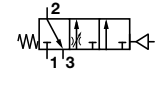
Symbol	Anschluss	Nennweite	Betätigung/Rückstellung	Spannung	Steuerluftanschluss	Gewicht (kg)	Typ
	G1/4	—	El.magnet/Feder	24 V DC	—	2,07	P64F-2GC-PFN *1)
	G3/8	—	El.magnet/Feder	24 V DC	—	2,05	P64F-3GC-PFN *1)
	G1/2	Basis	El.magnet/Feder	24 V DC	—	2,02	P64F-4GC-PFN *1)
	G3/4	—	El.magnet/Feder	24 V DC	—	2,38	P64F-6GC-PFN *1)
	Ohne Rahmen	—	El.magnet/Feder	24 V DC	—	1,59	P64F-NNC-PFN *1)
	G1/4	—	Luft/Feder	—	Rc1/4	1,69	P64F-2GA-NNN
	G3/8	—	Luft/Feder	—	Rc1/4	1,94	P64F-3GA-NNN
	G1/2	Basis	Luft/Feder	—	Rc1/4	1,91	P64F-4GA-NNN
	G3/4	—	Luft/Feder	—	Rc1/4	2,27	P64F-6GA-NNN
	Ohne Rahmen	—	Luft/Feder	—	Rc1/4	1,45	P64F-NNA-NNN

*1) Alternative Spannungen siehe Typenschlüssel auf Seite 2

Spannungskennziffern und Ersatzspulen

22 mm -Spule ohne Steckverbinder nach Industriestandard				
	Spannung	Anzugs-/Halteleistung	Typ	Code
	12 V DC	2 W	QM/48/12J/21	12J
	24 V DC	2 W	QM/48/13J/21	13J
	110/120 V 50/60 Hz	4/2,5 VA	QM/48/18J/21	18J
	220/240 V 50/60 Hz	6/5,0 VA	QM/48/19J/21	19J

Steckverbinder

Industriestandard 22 mm
2-polig + PE



Zubehör

	Typ mit ISO G-Gewinde Montagerahmen, 1-fach		Montagerahmen, 2-fach		3/2-Wege Absperrventil Primär-Anbauseite	Sekundär-Anbauseite	Gewindeflansch	Anschlussflansch
Gewinde								
G1/4	Y64A-2GA-N1N	Y64A-2GA-N2N			T64T-2GB-P1N	T64T-2GC-P1N	—	—
G3/8	Y64A-3GA-N1N	Y64A-3GA-N2N			T64T-3GB-P1N	T64T-3GC-P1N	—	—
G1/2	Y64A-4GA-N1N	Y64A-4GA-N2N			T64T-4GB-P1N	T64T-4GC-P1N	74505-50	—
G3/4	Y64A-6GA-N1N*	Y64A-6GA-N2N*			T64T-6GB-P1N	T64T-6GC-P1N	74505-53	18-026-981
1/4 PTF	Y64A-2AA-N1N	Y64A-2AA-N2N			T64T-2AB-P1N	T64T-2AC-P1N	—	—
3/8 PTF	Y64A-3AA-N1N	Y64A-3AA-N2N			T64T-3AB-P1N	T64T-3AC-P1N	—	—
1/2 PTF	Y64A-4AA-N1N	Y64A-4AA-N2N			T64T-4AB-P1N	T64T-4AC-P1N	74505-52	—
3/4 PTF	Y64A-6AA-N1N*	Y64A-6AA-N2N*			T64T-6AB-P1N	T64T-6AC-P1N	74505-55	—

* Diese Montagerahmen werden mit zwei Gewindeflansche geliefert.

Befestigungswinkel	Mutter	Schalldämpfer	Verbindungssatz	Anschlussflansch	Anschlussflansch mit Druckschalter	Vorhängeschloss mit zwei Schlüsseln
						
74504-50	74502-89	MB004B (R1/2) MB004A (1/2 NPT)	74503-51	74507-50	4346-99	0613633 (Messing)

Manometer

Zentralanschluss,
Skala weiß
(Weitere technische
Daten siehe Datenblatt
8.900.900)

6

Regelbereich bar *1	MPa	psi	Ø	Gewinde	Typ
0 ... 10	0 ... 1	0 ... 145	50 mm	R1/8	18-013-013
0 ... 25	0 ... 2,5	0 ... 362	50 mm	R1/8	18-013-014

*1) Hauptskala

Zentralanschluss,
Skala schwarz
für Nordamerika
(Weitere technische
Daten siehe Datenblatt
8.900.900)



6

Regelbereich psig *1	bar	MPa	Ø	Gewinde	Typ
0 ... 160	0 ... 11	0 ... 1.1	2" (50 mm)	1/8 NPT	18-013-204
0 ... 400	0 ... 28	0 ... 2.8	2" (50 mm)	1/8 NPT	18-013-206

*1) Hauptskala

Abmessungen

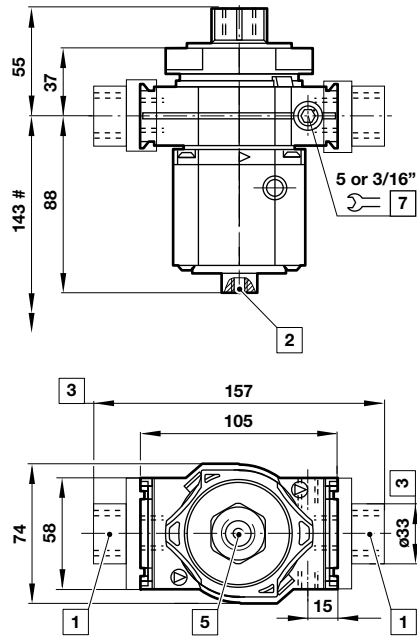
**Pneumatisch betätigt
Standard**



mit Handschieberventil

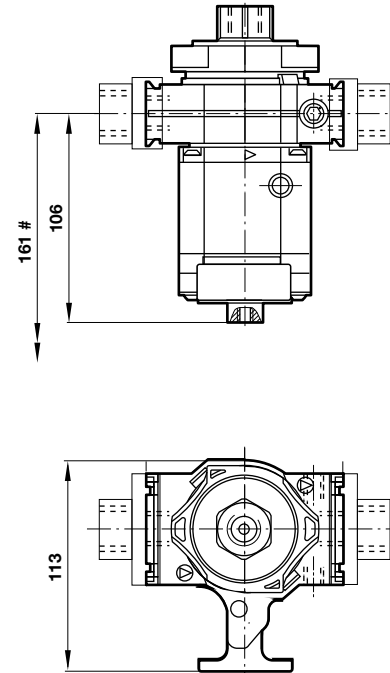

**Elektropneumatisch betätigt
Standard**

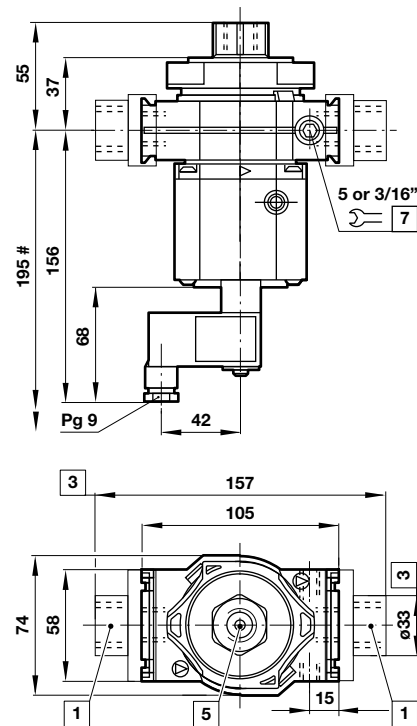

mit Handschieberventil

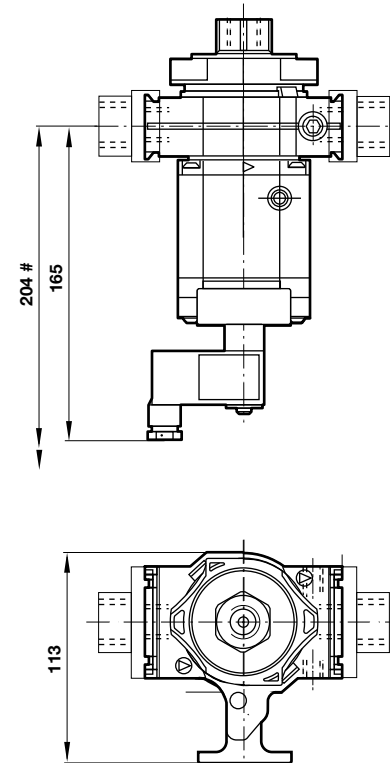

Minimal benötigter Abstand für den Austausch von Komponenten

- 1 Anschlüsse 1/4", 3/8", 1/2" oder 3/4"
- 2 Steuerluftanschluss Rc1/4
- 3 Nur für 3/4"
- 5 Entlüftungsanschluss 1/2"
- 7 Manometeranschluss 1/8"

Montagerahmen, 1-fach mit Befestigungswinkel

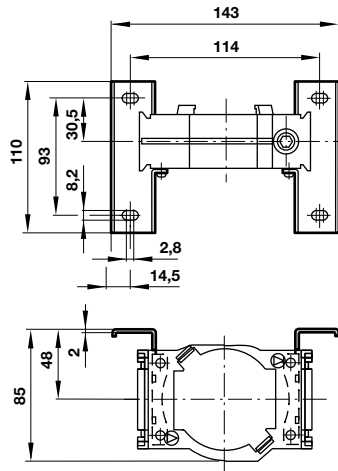

Montagerahmen, 2-fach mit Befestigungswinkel

Abmessungen in mm
Projection/First angle

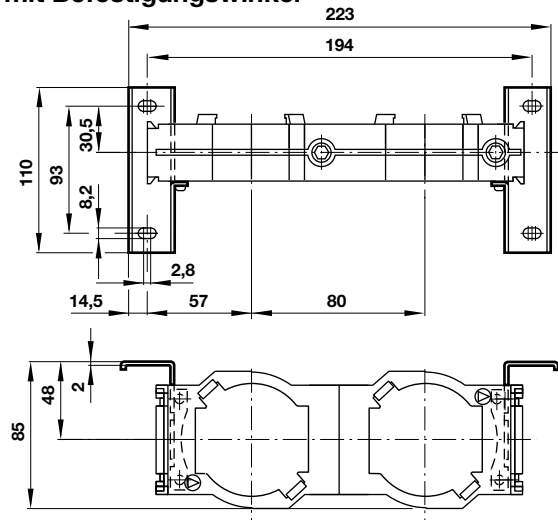

Anschlussflansch
18-026-981

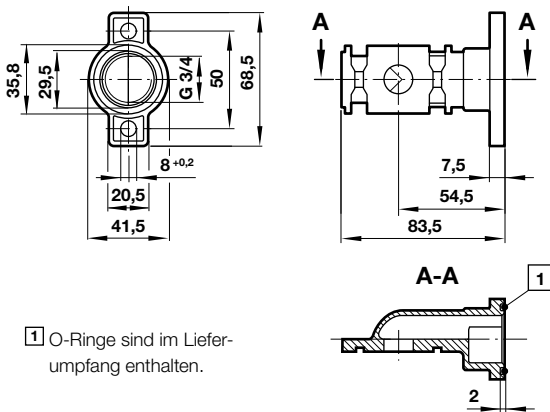

1 O-Ringe sind im Liefer-
umfang enthalten.

Anschlussflansch
74507-50

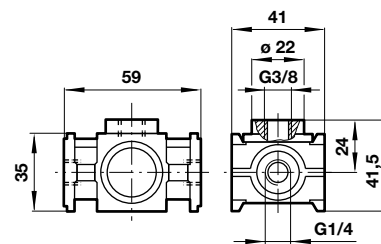

Anschlussflansch mit Druckschalter
4346-99

Spannung	24 V DC/240 V AC
Leistung	0,5 A (DC); 5 A (AC)
Regelbereich	2 ... 10 bar
Wiederholgenauigkeit	2% vom Sollwertbereich bei 20°C
Durchschnittliche Totzone	0,8 ... 1,7 bar
Elektrischer Anschluss	EN 175301-803 - Form C, 15 mm
Schutzart:	IP65
Einstellung	Standard
Material	Gehäuse: Aluminium, Dichtungen: NBR

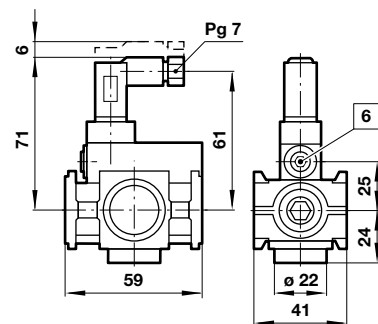

6 Einstellschraube

3/2-Wege Absperrventil

Symbol	A	B	ø C	Typ
	G1/4	48	27	T64T-2G*-P1N
	G3/8	48	27	T64T-3G*-P1N
	G1/2	48	27	T64T-4G*-P1N
	G3/4	51	33	T64T-6G*-P1N

* B = Primär-Anbauseite, C = Sekundär-Anbauseite

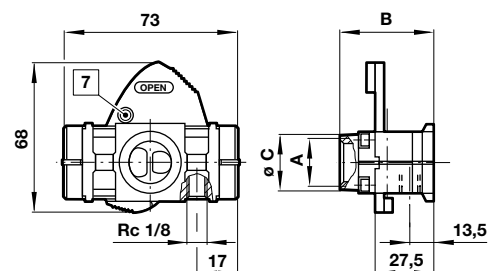

7 Bohrung für Vorhängeschloss ø7,5 mm

Schalldämpfer

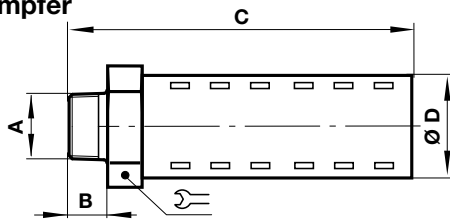

Abmessungen in mm
Projection/First angle



A	B	C	D		Typ
R1/2	17	92	32	32	MB004B
1/2 NPT	17	92	32	32	MB004A

Sicherheitshinweise

Diese Produkte sind ausschließlich in Druckluftsystemen zu verwenden. Sie sind dort einzusetzen, wo die unter »Technische Merkmale/-Daten« aufgeführten Werte nicht überschritten werden.

Berücksichtigen Sie bitte die entsprechende Katalogseite. Vor dem Einsatz der Produkte bei nicht industriellen Anwendungen, in lebenserhaltenden- oder anderen Systemen, die nicht in den veröffentlichten Anleitungsunterlagen enthalten sind, wenden Sie sich bitte direkt an IMI Precision Engineering, Norgren GmbH.

systemen verwendete Komponenten auf verschiedene Arten versagen. Systemauslegern wird dringend empfohlen, die Störungsarten aller in Pneumatiksystemen verwendeten Komponententeile zu berücksichtigen und ausreichende Sicherheitsvorkehrungen zu treffen, um Verletzungen von Personen sowie Beschädigungen der Geräte im Falle einer solchen Störung zu verhindern. Systemausleger sind verpflichtet, Sicherheitshinweise für den Endbenutzer im Betriebshandbuch zu vermerken, wenn der Störungschutz nicht ausreichend gewährleistet ist.